



NOVO IVECO VERTIS

Iveco Vertis
90V16 / 130V18

IVECO

Iveco Vertis

90V16 / 130V18

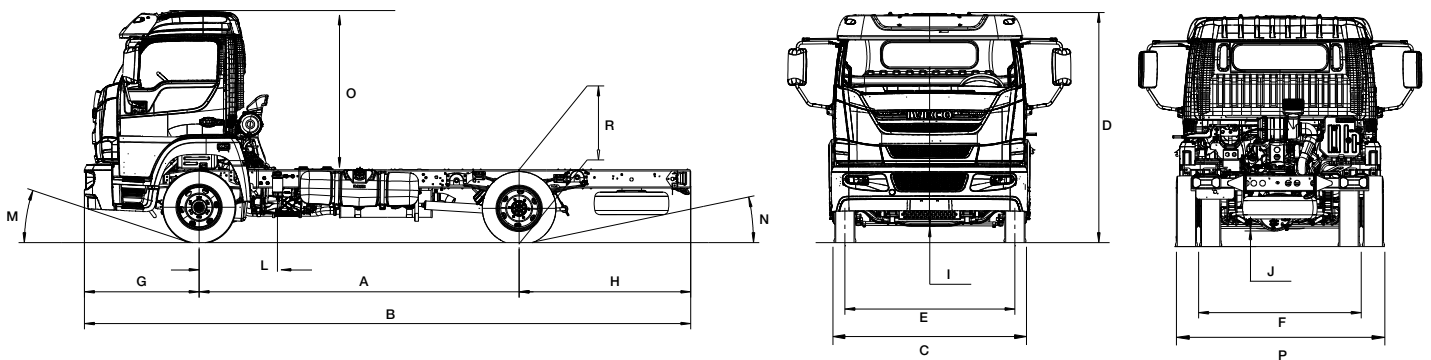

Dimensões – mm		90V16			130V18 cab. curta			130V18 cab. estendida		
Entre-eixos	A	3.308	3.800	4.350	4.350	4.750	5.100	4.350	4.750	5.100
Comprimento total	B	6.283	6.998	8.138	7.888	8.553	8.894	7.888	8.553	8.894
Largura total anterior	C	2.159	2.159	2.159	2.215	2.215	2.215	2.215	2.215	2.215
Altura total	D	2.504	2.504	2.504	2.637	2.637	2.637	2.637	2.637	2.637
Bitola anterior	E	1.771	1.771	1.771	1.875	1.875	1.875	1.875	1.875	1.875
Bitola posterior	F	1.694	1.694	1.694	1.835	1.835	1.835	1.835	1.835	1.835
Balanço dianteiro	G	1.195	1.195	1.195	1.280	1.280	1.280	1.280	1.280	1.280
Balanço traseiro	H	1.780	2.003	2.593	2.258	2.523	2.514	2.258	2.523	2.514
Altura eixo dianteiro	I	170	170	170	265	265	265	265	265	265
Altura eixo traseiro	J	162	162	162	215	215	215	215	215	215
Linha de carga	L	800	800	800	800	800	800	1.010	1.010	1.010
Ângulo de entrada	M	18°	18°	18°	22°	22°	22°	22°	22°	22°
Ângulo de saída	N	12°	12°	12°	13°	13°	13°	13°	13°	13°
Altura da cabine	O	1.646	1.646	1.646	1.646	1.646	1.646	1.646	1.646	1.646
Largura total traseira	P	2.156	2.156	2.156	2.407	2.407	2.407	2.407	2.407	2.407
Altura chassi (Curb Weight)	R	858	858	858	991	991	991	991	991	991
Cargo Height (GVW)		758	758	758	903	903	903	903	903	903

Pesos – kg	90V16			130V18 cab. curta			130V18 cab. estendida		
Entre-eixos	3.308	3.800	4.350	4.350	4.750	5.100	4.350	4.750	5.100
Peso próprio total	3.130	3.170	3.215	4.020	4.180	4.250	4.060	4.220	4.290
Peso eixo dianteiro	1.790	1.805	1.835	2.090	2.280	2.270	2.130	2.320	2.310
Peso eixo traseiro	1.340	1.365	1.380	1.930	1.900	1.980	1.930	1.900	1.980
Capacidade de eixo dianteiro	3.200			4.300					
Capacidade de eixo traseiro	6.100			9.000					
Peso bruto total – PBT	9.300			13.300					
Capacidade de carga + carroceria	6.170	6.130	6.085	9.280	9.120	9.050	9.240	9.080	9.010
Peso bruto total combinado	11.000			23.000					

Características do motor	90V16	130V18
Cilindrada total	3.920 cm ³	3.920 cm ³
Diâmetro e curso	102 x 120 mm	102 x 120 mm
Potência (cv)	154 @ 2.500 rpm	173 @ 2.500 rpm
Torque (Nm)	530 @ 1.400 - 2.000 rpm	590 @ 1.400 rpm

NOVO IVECO VERTIS

Motor

4 cilindros em linha, injeção direta, com turbo *intercooler*, gerenciamento eletrônico de injeção tipo *common-rail*. Turbocompressor com *waste gate* no motor de 154 e 173 cv. Atende à Proconve S (Euro III).

Caixa de mudanças

Embreamento do tipo monodisco a seco com mola diafragma, com comando hidráulico servoassistido.

Caixa de mudanças: ZF 5S 580 TO de 5 marchas sincronizadas à frente e 1 à ré.

Relações de redução 1ª a 5ª:
9 t: 5,72/2,73/1,61/1,00/0,76/
Ré: 5,24

13 t: 5,72/2,73/1,61/1,00/0,72/
Ré: 5,24

Chassi

Tipo escada por longarinas perfil tipo C, material Q/BQB310-1999 BS10L, unidas por travessas rebatadas e aparafusadas à alma.

Suspensão

Dianteira

Molas semielípticas de simples estágio, 2 amortecedores de dupla ação e barra estabilizadora.

Traseira

Molas semielípticas de duplo estágio, buchas Silent Block (90V16), 2 amortecedores de duplo estágio e barra estabilizadora.

Sistema elétrico

Tensão: 12 V
Bateria: 1 de 12 V 100 Ah
Motor de partida: 12 V - 3 kW
Alternador: 12 V 90 A
Tacógrafo: eletrônico MTCO 1390VDO

Rodas e pneus

9 t
Rodas disco de aço 6,00"x17,5"
Pneus radiais sem câmara 215/75 R 17,5
13 t
Rodas disco de aço 7,00"x20"
Pneus radiais com câmara 9,00 R 20

Eixo traseiro

9 t
Meritor MS 13-113 com diferencial de simples velocidade e simples relação de redução de diferencial 4,30.

13 t
Meritor MS 19-235 com diferencial de duas velocidades e dupla relação de redução de diferencial:
R. 6,50 / 9,07:1

Eixo dianteiro

Eixo rígido, viga I, aço forjado com rolamentos lubrificadas por graxa.

Sistema de direção

Mecânica com servoassistência hidráulica, tipo esferas recirculantes ZF8090 (90V16) e ZF 8095 (130V18) de acionamento hidráulico. Coluna de direção regulável na inclinação e profundidade. Diâmetro do volante de direção: 425 mm.

Freio

De serviço

Pneumático de duplo circuito, tipo S-Cam a tambor nas rodas dianteiras e traseiras.

De estacionamento

Pneumático com *springbrake* atuando no eixo traseiro.

Volumes de abastecimento





Óleo do motor: 9,3 ℓ
Caixa de mudança: 3,2 ℓ
Eixo traseiro:
90V16: 8 ℓ / 130V18: 20 ℓ
Sistema de direção: 90V16: 3 ℓ / 130V18: 4 ℓ
Tanque combustível: plástico de 90V16: 150 ℓ / 130V18: 275 ℓ

Cabine





- Construção estrutural com perfis e painéis de chapa de aço com suspensão mecânica, sendo barra de torção na dianteira e coxim de borracha na traseira.
 - Cabine curta com teto baixo e cabine estendida com teto baixo (opcional 130V18).
 - Banco duplo para dois acompanhantes.
 - Apoio de cabeça para todos os ocupantes da cabine.
 - Cinto de segurança de 3 pontos para motorista e acompanhante e subabdominal de 2 pontos para o segundo acompanhante.
 - Tomada 12 V para celular.
 - Ventilação forçada com aquecimento.
 - Assoalho da cabine revestido de material sintético.
 - Para-sol externo.
 - Farol de neblina.
 - Regulador de altura do farol.
- ### Equipamentos opcionais
- Rádio AM/FM com CD player.
 - Ar-condicionado.
 - Vidros elétricos.

Cores disponíveis

Cores metálicas

 Azul Vitality CC52409	 Verde Savage CC5412
 Cinza Scandium CC52364	 Verde Twist CC5411
 Laranja Spot CC52417	

Cores sólidas

 Azul Búzios CC52337	 Vermelho Alpine CC52354
 Branco Banchisa CC50175	 Vermelho Modena CC52408
 Preto Vulcano CC52363	

IVECO



Motor Iveco 154 cv Ampla faixa de torque com baixo consumo de combustível.

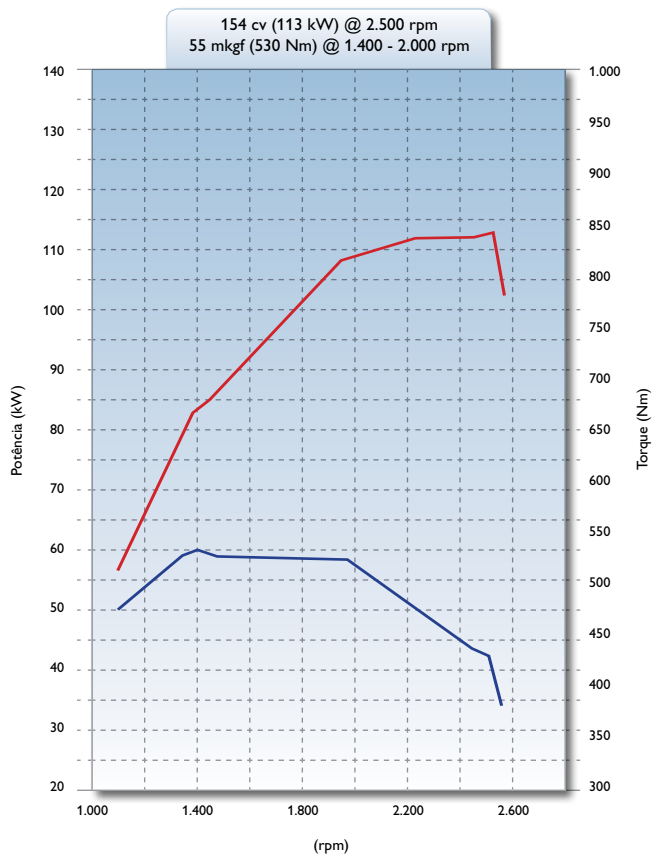

Motor Iveco 173 cv

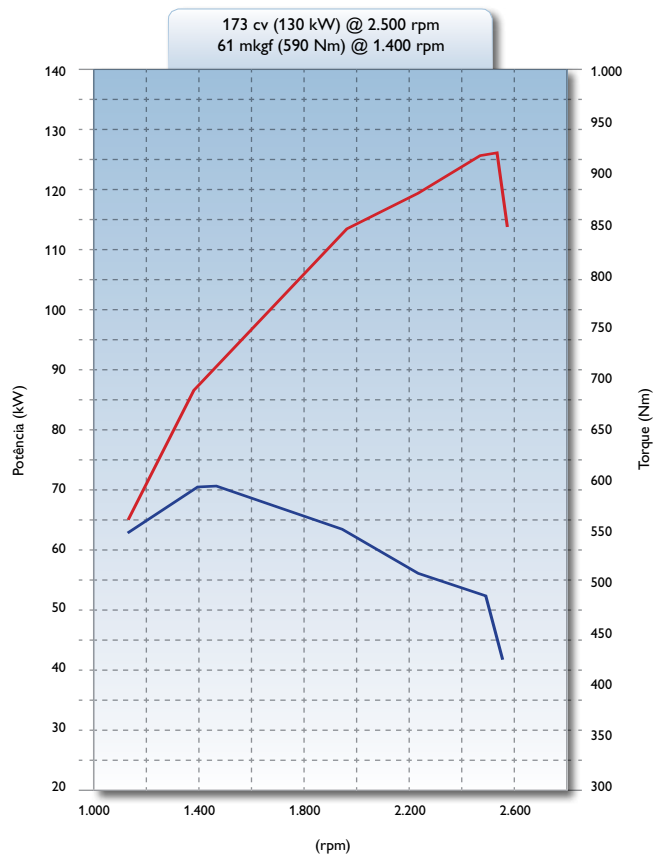

— Potência
 — Torque

Fotos e desenhos meramente ilustrativos. Alguns itens opcionais.

A Iveco, em respeito aos seus clientes e visando atendê-los com veículos com o mais elevado grau tecnológico, reserva-se o direito de aprimorar seus produtos continuamente. Portanto, as especificações constantes neste folheto poderão ser alteradas, a qualquer momento, sem prévio aviso.

Concessionária:

Iveco Latin America
 Av. Senador Milton Campos, 175
 2º andar – Nova Lima (MG)
 34000-000

Fábrica Iveco
 Rod. MG 238 – km 74
 Sete Lagoas (MG)
 35703-900



www.concessionariasiveco.com.br

www.iveco.com.br

