



IVECO STRALIS 380 NR

4X2 – 490 S 38 T
6X2 – 570 S 38 T

IVECO

490 S 38T

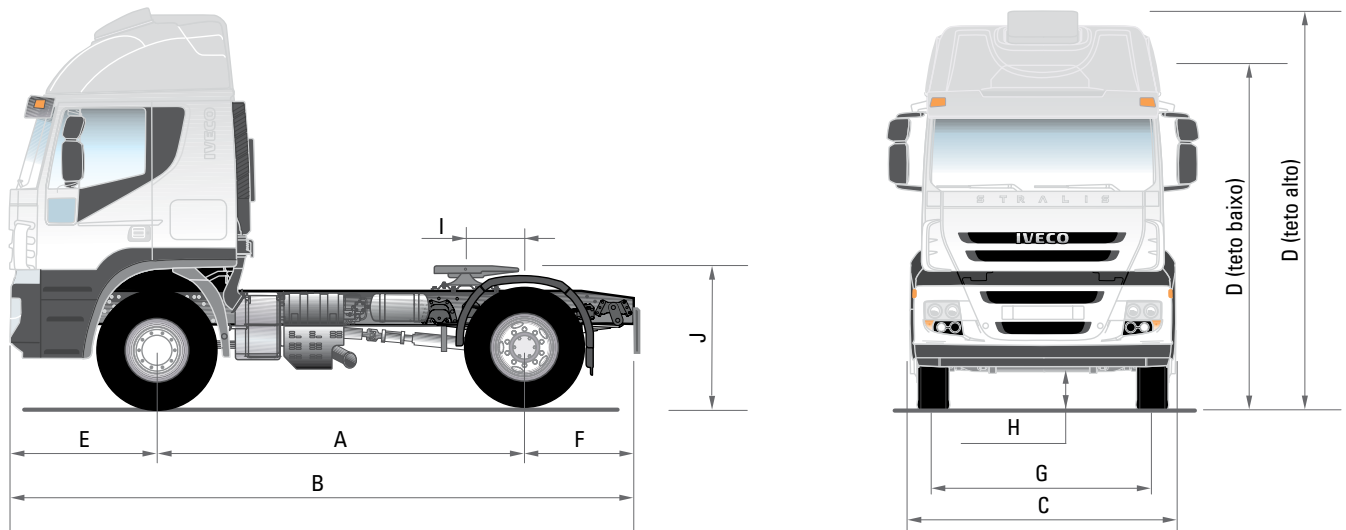

Dimensões (mm)		Teto baixo	Teto alto
Distância entre eixos	A	3.500	
Comprimento total	B	5.935	
Largura total	C	2.497	
Altura – descarregado (com climatizador)	D	3.177	3.765
Balanço dianteiro	E	1.410	
Balanço traseiro	F	1.025	
Bitola eixo dianteiro	G	2.042	
Bitola eixo traseiro		1.811 / 1.823 (eixo com redução nos cubos)	
Vão livre com carga (eixo traseiro)	H	213 / 281 (eixo com redução nos cubos)	
Raio de giro (parede a parede)		7.150	
Posição da 5ª roda	I	530	
Altura da 5ª roda ao solo (descarregado)	J	1.385	

Pesos (kg)		Teto baixo	Teto alto
Peso em ordem de marcha		7.270**	7.370**
Eixo dianteiro		4.842	4.909
Eixo traseiro		2.428	2.461
Peso Bruto Total Técnico – PBT Técnico		19.700*	
Capacidade técnica eixo dianteiro		7.100*	
Capacidade técnica eixo traseiro		12.600*	
Peso Bruto Total Legal – PBT Legal		16.000	
Peso admissível legal eixo dianteiro		6.000	
Peso admissível legal eixo traseiro		10.000	
Peso Bruto Total Combinado – PBTC		46.000	
Capacidade Máxima de Tração – CMT		60.000	

*Máximo admitido pelos pneus.

**Valores do veículo básico, sem opcionais, incluindo abastecimento completo de lubrificantes, dois tanques de combustível a 90% da capacidade, roda e pneu reserva, ferramentas e sem condutor.

IVECO STRALIS NR

570 S 38T

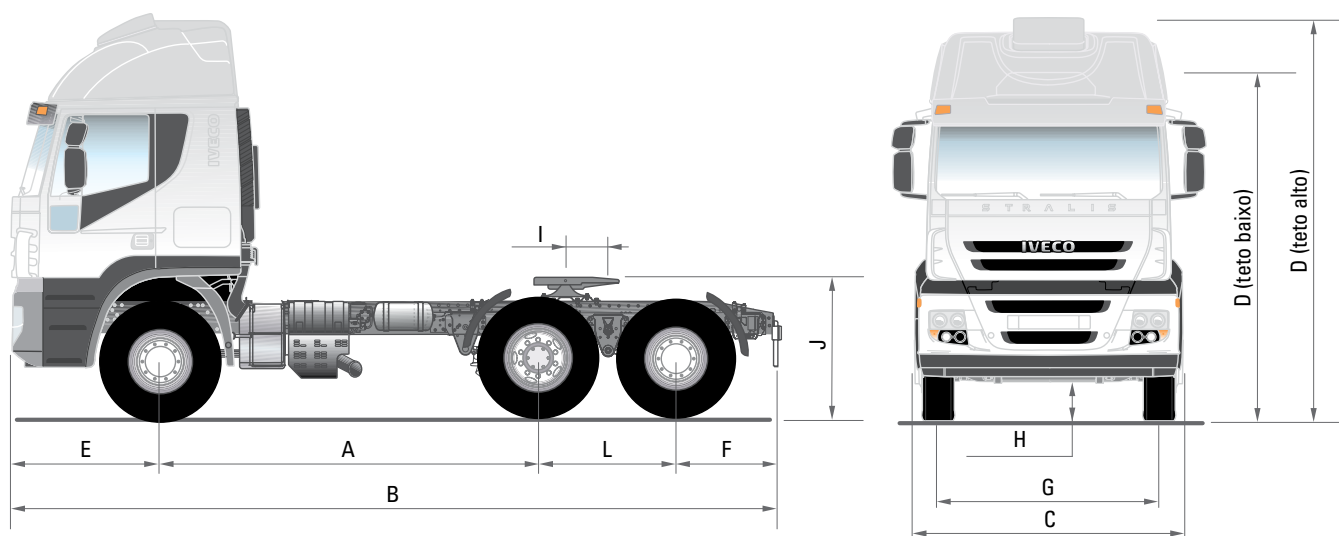

Dimensões (mm)		Teto baixo	Teto alto
Distância entre eixos	A+L	3.500 + 1.230	
Comprimento total	B	7.108	
Largura total	C	2.506	
Altura – descarregado (com climatizador)	D	3.177	3.765
Balanço dianteiro	E	1.410	
Balanço traseiro	F	968	
Bitola eixo dianteiro	G	2.042	
Bitola eixo traseiro		1.811	
Vão livre com carga (eixo traseiro)	H	213	
Raio de giro (parede a parede)		9.200	
Posição da 5ª roda	I	290	
Altura da 5ª roda ao solo (descarregado)	J	1.385	

Pesos (kg)	Teto baixo	Teto alto
Peso em ordem de marcha	8.480**	8.580**
Eixo dianteiro	4.918	4.976
Eixo traseiro	3.562	3.604
Peso Bruto Total Técnico – PBT Técnico	25.100*	
Capacidade técnica eixo dianteiro	7.100*	
Capacidade técnica eixo traseiro	18.000*	
Peso Bruto Total Legal – PBT Legal	23.000	
Peso admissível legal eixo dianteiro	6.000	
Peso admissível legal eixos traseiros	17.000	
Peso Bruto Total Combinado – PBTC	57.000	
Capacidade Máxima de Tração – CMT	60.000	

*Máximo admitido pelos pneus.

**Valores do veículo básico, sem opcionais, incluindo abastecimento completo de lubrificantes, dois tanques de combustível a 90% da capacidade, roda e pneu reserva, ferramentas e sem condutor.

490 S 38T

490 S 38T

Potência Máxima ABNT	380 cv (279 kW) @ 1.500 a 1.900 rpm
Torque Máximo ABNT	184 kgfm (1.800 Nm) @ 1.000 a 1.400 rpm

Eixo traseiro

Série: MERITOR MS 13-186 de simples redução com bloqueio do diferencial, tipo portante com carcaça de aço e perfis estampados e soldados, com bujão magnético e barra estabilizadora traseira. Capacidade máxima: 13.000 kg. Redução do diferencial série 3,42:1 (opcional 3,70:1).
Opcional: IVECO 451391 com redução nos cubos de roda (HR) e bloqueio do diferencial. Relação de redução final 3,79:1

Suspensão traseira

Molas semielípticas de dois estágios com feixe auxiliar, batentes de borracha, buchas Silent-Block e dois amortecedores telescópicos de dupla ação. Capacidade máxima: 13.000 kg, limitada a 12.600 kg pelos pneus.

Desempenho – Transmissão Over Drive

490 S 38T

Velocidade máxima – Redução de série 3,70:1 (redução opcional 3,42:1)	106 km/h (112 km/h)
Capacidade máxima de rampa com PBTC de 46.000 kg	48% (44%)

Desempenho – Transmissão Over Drive (redução no cubo)

490 S 38T

Velocidade máxima – Redução de série 3,79:1 (HR)	105 km/h
Capacidade máxima de rampa com PBTC de 46.000 kg	47%

570 S 38T

570 S 38T

Potência Máxima ABNT	380 cv (279 kW) @ 1.500 a 1.900 rpm
Torque Máximo ABNT	184 kgfm (1.800 Nm) @ 1.000 a 1.400 rpm

Eixos traseiros

Eixo de tração: MERITOR MS 13-186 de simples redução com bloqueio do diferencial, tipo portante com carcaça de aço e perfis estampados e soldados, com bujão magnético. Capacidade máxima: 13.000 kg. Redução do diferencial série 3,42:1 (opcional 3,70:1).

Eixo de apoio: Suspensys 950-1830-16,5 x 8, tubular em chapa de aço com dispositivo pneumático de elevação.

Suspensão traseira

Conjunto Balancim com molas semielípticas dotado de suspensor pneumático do eixo de apoio. Capacidade máxima: 18.000 kg.

Desempenho – Transmissão Over Drive

570 S 38T

Velocidade máxima – Redução opcional 3,70:1	105 km/h
Capacidade máxima de rampa com PBTC de 48.500 kg	45%
Capacidade máxima de rampa com PBTC de 53.000 kg	40%
Capacidade máxima de rampa com PBTC de 57.000 kg	37%

Desempenho – Transmissão Over Drive

570 S 38T

Velocidade máxima – Redução de série 3,42:1	112 km/h
Capacidade máxima de rampa com PBTC de 48.500 kg	41%
Capacidade máxima de rampa com PBTC de 53.000 kg	37%
Capacidade máxima de rampa com PBTC de 57.000 kg	34%

Motor Iveco FPT Cursor 13

Diesel, injeção direta, gerenciamento eletrônico, turboalimentado e com intercooler 6 cilindros em linha, com cilindrada total de 12.882 cm³, 4 válvulas por cilindro. Camisas úmidas removíveis. Diâmetro x curso do pistão: 135 x 150 mm. Atende à Proconve 5 (Euro III).

Alimentação

Bicos injetores com bomba integrada. Pré-filtro com separador de água, bomba manual e duplo filtro de combustível.

Lubrificação

Por bomba de engrenagens com duplo filtro de óleo e trocador de calor incorporado ao sistema de arrefecimento.

Arrefecimento

Por circulação forçada de água, em circuito pressurizado com tanque de expansão e ventilador viscosstático.

Rodas e pneus

Roda a disco 8,25 x 22,5" com aros de proteção das porcas das rodas dianteiras. Pneus radiais 295/80 R22,5" sem câmara.

Embreamento "Heavy Duty"

Monodisco a seco com mola diafragma de acionamento hidráulico, duplo-assistido e de regulação automática. Diâmetro de 430 mm

Volumes de abastecimento

Tanque de combustível: 2 x 285 ℓ de material plástico.
Óleo do cárter com filtro: 32 ℓ
Caixa de câmbio: 14,5 ℓ
Direção hidráulica: 3,0 ℓ
Eixo traseiro: 22 ℓ
Sistema de arrefecimento: 50 ℓ

Caixa de mudanças

ZF 16 S 2280 TO com Servoshift 16 marchas sincronizadas à frente e duas à ré. Com "Over Drive".
Rel. 13,80 / 11,54 / 9,49 / 7,93 / 6,53 / 5,46 / 4,57 / 3,82 / 3,02 / 2,53 / 2,08 / 1,74 / 1,43 / 1,20 / 1,00 / 0,84
Ré 12,92 / 10,80
Saída traseira do lado direito para tomada de força.

Árvores de transmissão

Dana Albarus série SPL 250. Tubular em uma peça deslizante com juntas universais sobre rolamentos de agulhas.

Sistema elétrico

Tensão 24 V
Baterias 2 x 12V – 160 Ah em série. Motor de partida 5,5 kW
Alternador 24 V – 90 A
Chave geral de segurança

Chassi

Constituído por duas longarinas planas de perfil "C" de aço Fe E 490 de alta resistência, unidas por travessas rebitadas e parafusadas à alma.

Eixo dianteiro

Iveco 5876 Viga I (duplo T) em aço forjado com rolamentos dos cubos em banho de óleo. Capacidade máxima: 8.000 kg

Eixo traseiro

Simples redução tipo portante com carcaça de aço e perfis estampados e soldados, com bujão magnético.
4x2/6x2 – MS 13.186
Opcional: Iveco 451391 com redução nos cubos (somente p/ 4x2)
Capacidade máxima:
4x2/6x2 – 13.000 / 18.000 kg

Suspensão dianteira

Molas parabólicas e batentes de borracha e buchas Silent-Block. Dois amortecedores telescópicos de dupla ação e barra estabilizadora.

Freios

Tipo S-Came, totalmente pneumáticos a tambor na dianteira e traseira, com circuitos independentes para o freio dianteiro, traseiro, reboque, estacionamento e emergência. Drenagem automática da água no secador.

Diâmetro dos tambores: 419,1 mm

Superfície total de frenagem:

4x2 5.328 cm²

eixo dianteiro: 2.280 cm²

eixo traseiro: 3.048 cm²

6x2 8.376 cm²

eixo dianteiro: 2.280 cm²

eixo traseiro: 6.096 cm²

Válvula sensível à carga montada no eixo traseiro.

Opcional: ABS – Sistema antitravamento de freio.

Freio motor

ITB com potência máxima de frenagem 347 cv a 2.400 rpm.

Direção

Tipo esferas recirculantes

ZF 8097 Servocom com

assistência hidráulica.

Pressão da bomba 180 bar.

Coluna de direção regulável na altura e inclinação.

Número de voltas batente a batente: 5.

Ângulo de esterçamento: 52°.

Cabine

- Avançada com sistema de basculamento, acionamento hidráulico com operação mecânica a 60° e portas com ângulo de abertura de 90°.
- Construção estrutural em perfis de aço estampado.
- Suspensão mecânica em 4 pontos com molas helicoidais, amortecedores e barra de torção na dianteira.
- Quebra-sol externo no para-brisa.
- Faróis de neblina no para-choque.
- Computador de bordo.
- Cabine leito teto alto ou baixo com cortinas.
- Econômetro – Medidor de consumo instantâneo + pressão de turbo.
- Banco do motorista com suspensão pneumática.
- Ventilação forçada com aquecimento.
- Tacógrafo eletrônico semanal para 3 motoristas.
- Para-sol retrátil no vidro da porta do motorista.
- Tomada 12 V para celular e acendedor de cigarros.
- Pré-disposição para CD player + MP3.
- Climatizador.







Opcionais: (*)

- Kit conforto: trava elétrica + vidro elétrico.
- Ar-condicionado.
- ABS – Sistema antitravamento de freio.
- Caixa de transmissão modelo ZF 165 2320 TD Direct Drive com servo shift, 16 marchas sincronizadas
- Relação de redução eixo traseiro 3,70:1 (4x2/6x2).
- Eixo traseiro com redução nos cubos e relação de redução 3,79:1 (4x2).
- Tanque alumínio 600 + 300 ℓ (6x2)
- Tanque alumínio 600 + 220 ℓ (4x2)
- Rodas de alumínio.
- Defletor de ar para teto/lateral.
- Caixa térmica.
- Para-lama tripartido.
- Sistema de gerenciamento de frota: Iveco Frota Fácil.







*Sob consulta prévia.

Cores disponíveis

Cores metálicas

 Azul Vitality CC52409	 Verde Lagoon CC52410
 Cinza Scandium CC52364	 Verde Savage CC5412
 Laranja Spot CC52417	 Verde Twist CC5411

Cores sólidas

 Amarelo CC50123	 Preto Vulcano CC52363
 Azul Búzios CC52337	 Vermelho Alpine CC52354
 Branco Banchisa CC50175	 Vermelho Modena CC52408



CENTRO DE ATENÇÃO AO CLIENTE

0800 702 3443

www.iveco.com.br

O limite de garantia do Iveco Stralis NR é de 2 anos, com primeiro ano de cobertura total sem limite de quilometragem e segundo ano de cobertura do trem de força (motor/transmissão/eixo traseiro) limitado a 250.000 km.

Domínio Público

Motor Iveco FPT Cursor 13

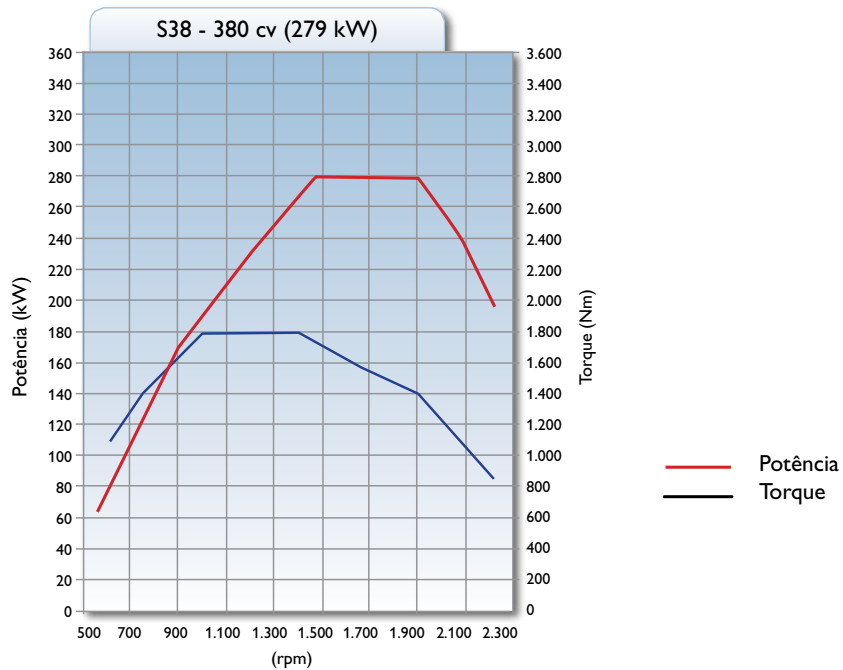

Fotos e desenhos meramente ilustrativos. Alguns itens opcionais.

A Iveco, em respeito aos seus clientes e visando atendê-los com veículos com o mais elevado grau tecnológico, reserva-se o direito de aprimorar seus produtos continuamente. Portanto, as especificações constantes neste folheto poderão ser alteradas, a qualquer momento, sem prévio aviso.

Concessionária:



0800 702 3443

www.concessionariasiveco.com.br

Iveco Latin America
Av. Senador Milton Campos, 175
2º andar – Nova Lima (MG)
34000-000

Fábrica Iveco
Rod. MG 238 – km 74
Sete Lagoas (MG)
35703-900

www.iveco.com.br

IVECO